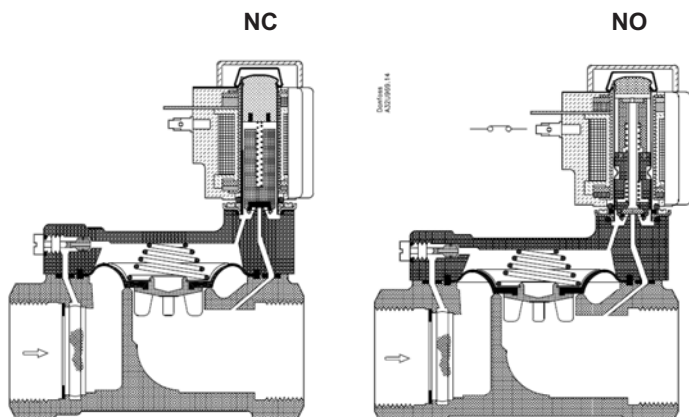

# EV220B 15-50

bez napětí zavřeno NC/ bez napětí otevřeno NO

**Typy:**

Typ EV220B 15, 20, 25, 32, 40, 50 B (NC)  
 Typ EV220B 15, 20, 25, 32, 40, 50 B (NO)  
 Typ EV220B 15, 20, 25, 32, 40, 50 BD (NC)  
 Typ EV220B 15, 20, 25, 32, 40, 50 SS (NC)

**Teplota média**

těsnění	médium	teplota
EPDM	voda	-30°C až +120°C
NBR	olej/inertní plyn	-10°C až +90°C
FKM	olej/inertní plyn	0°C až +100°C

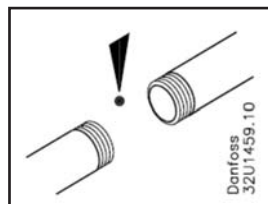
**Montáž ventilu**

1. Před montáží trubky očistěte.

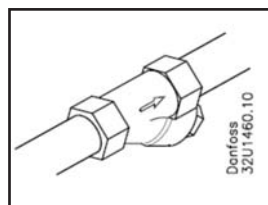

2. Důrazně doporučujeme montovat před ventil filtr, který zachytí nečistoty média.

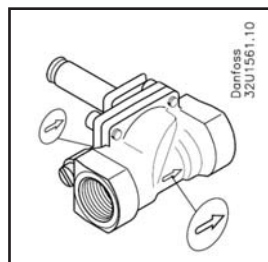

3. Ventil musí být nainstalován tak, aby šipka na těle ventilu směřovala ve směru toku média.

4. Ventil montujte podle přiloženého obrázku. Montáž je možná v celém rozsahu 360 st., ale doporučujeme polohu s cívkou nahore.

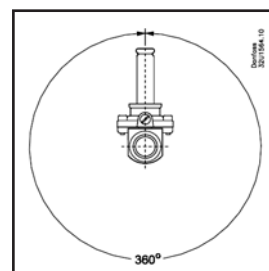
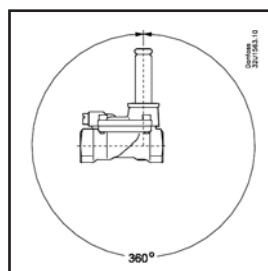
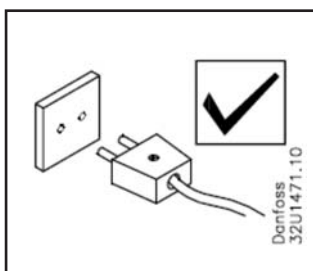
**Výměna cívky**

1. Před odstraněním cívky **musí** být napětí odpojeno, jinak cívka vyhoří.

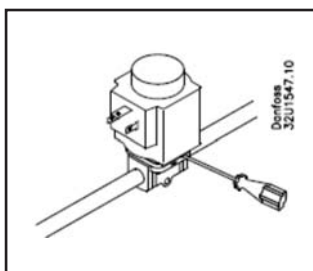

2. Při výměně cívky použijte šroubovák, aby jste cívku dostali z armatury silou páky.

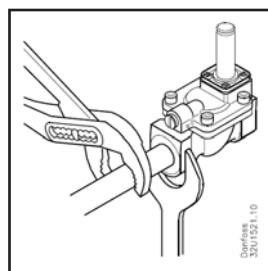

5. Při utahování spoje potrubí vždy použijte protisílu, tzn. použijte klíč na tělese ventilu i na šroubení potrubí (viz obrázek).

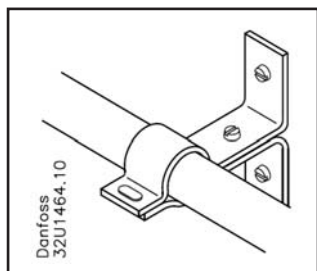

6. Potrubí musí být na obou stranách ventilu bezpečně upevněno.



7. Maximalní zkušební tlak je 25 bar.

**Montáž cívky**

**1. Varování:**

Před odstraněním cívky musí být napětí odpojeno, jinak může dojít k vyhoření cívky.

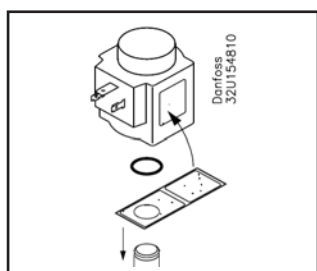

2. Štítek s označením ventilu nasadíte na ventil a umístíte na cívku.

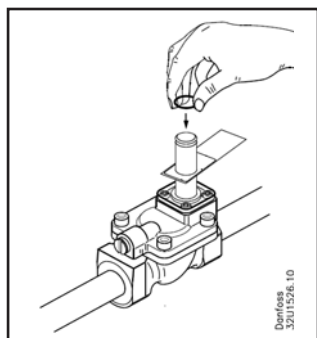

3. Umístění O-kroužku

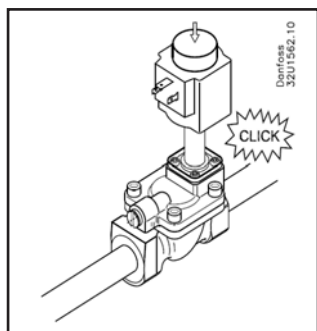

4. Při montáži "clip-on" cívky ji pouze jemně přitlačte na armaturu, dokud nezaklapne na místo. Před nasazením cívky by na armaturu měl být nasazen O-kroužek.

**Bezpečný pracovní tlak**

Typ	Tlak
EV220B 15 a 20 (NC/NO)	16 bar
EV220B 25, 32, 40 a 50 (NC/NO)	

**Náhradní díly**

NC - bez proudu zavřeno

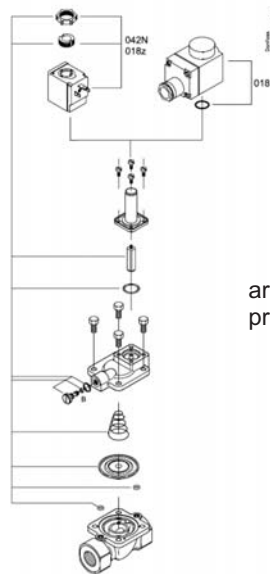

armatura, O-kroužek, pružina, membrána

Bronz		
Typ	Těsnění	Kod
EV220B 15	EPDM	032U1071
	FKM	032U1072
	NBR	032U6013
EV220B 20	EPDM	032U1073
	FKM	032U1074
	NBR	032U6014
EV220B 25	EPDM	032U1075
	FKM	032U1076
	NBR	032U6015
EV220B 32	EPDM	032U1077
	FKM	032U1078
	NBR	032U6016
EV220B 40	EPDM	032U1079
	FKM	032U1080
	NBR	032U6017
EV220B 50	EPDM	032U1081
	FKM	032U1082
	NBR	032U6018

DZR Bronz a nerez ocel		
Typ	Těsnění	Kod
EV220B 15	EPDM	032U6320 <sup>1)</sup>
	FKM	032U6326
EV220B 20	EPDM	032U6321 <sup>1)</sup>
	FKM	032U6327
EV220B 25	EPDM	032U6322 <sup>1)</sup>
	FKM	032U6328
EV220B 32	EPDM	032U6323 <sup>1)</sup>
	FKM	032U6329
EV220B 40	EPDM	032U6324 <sup>1)</sup>
	FKM	032U6330
EV220B 50	EPDM	032U6325 <sup>1)</sup>
	FKM	032U6331

1) certifikát WRAS

**Náhradní díly**

NO - bez proudu otevřeno

Typ	Těsnění	Kod
EV220B 15-50	EPDM	032U1071
	FKM	032U1072
	NBR	032U6013

